

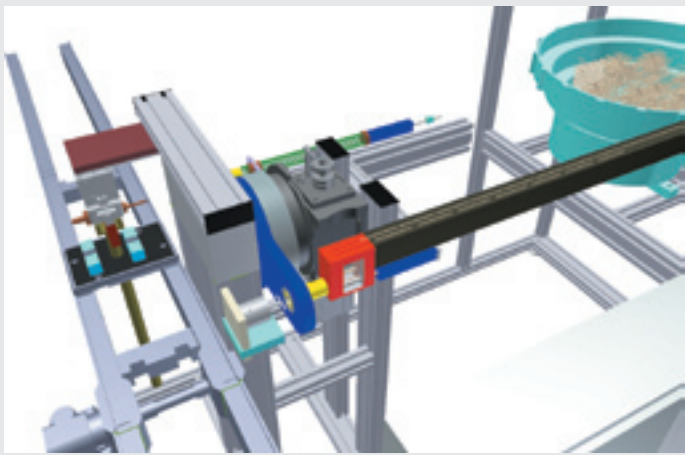

Leiterplattenbürstanlage



Bestückungsanlage für Elektromotoren



Manuelle Eindrückstation

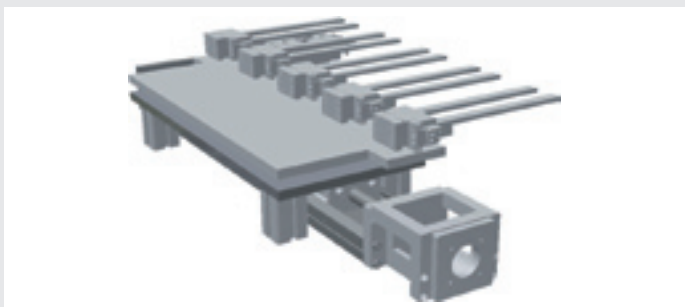

Übergabeeinheit in einem Stanzwerkzeug

*Wir entwickeln und konstruieren nach Kundenvorgaben Lösungen und Vorschläge, die nach Abstimmung mit dem Kunden von uns mechanisch und elektrisch umgesetzt werden.*

*Unsere Anlagen und Fertigungsteile werden in 3D konstruiert.*

*Dies ist im Besonderen bei Anbauten an vorhandene Anlagen ein großer Vorteil. Störkonturen und Kollisionen mit bestehenden Bauteilen können so schon im Vorfeld vermieden werden.*

*Der Abgleich der Konstruktionsdaten mit dem Kunden ermöglicht ein schnelles und wirtschaftliches Arbeiten.*

*Dokumentation, CE-Erklärung und Stücklisten gehören zum Umfang unserer Dienstleistung.*